



## T-8 (Version 1.02)

Bedienungsanleitung

## Inhaltsverzeichnis

T-8 Bedienungsanleitung (Version 1.02) .....	3	Funktionen, Menüs und Kurzbefehle .....	29
Die Bedienoberfläche und Anschlüsse .....	4	Anschließen an einen Rechner oder ein Mobilgerät	35
<b>Die Bedienoberfläche</b> .....	<b>4</b>	Backup und Factory Reset.....	36
<b>Rückseite</b> .....	<b>7</b>	Technische Daten .....	37
Auswählen von Patterns und Einstellen des Tempos	8	Signalfluss-Diagramm.....	38
Anwendung des Rhythm Sequencer.....	11	MIDI-Implementationstabelle .....	39
Anwendung des Bass Sequencer .....	19		
Verwendung des Delay und Reverb .....	25		

# T-8 Bedienungsanleitung (Version 1.02)



© 2022 Roland Corporation

# Die Bedienoberfläche und Anschlüsse

Die Bedienoberfläche (P.4)

Rückseite (P.7)

## Die Bedienoberfläche

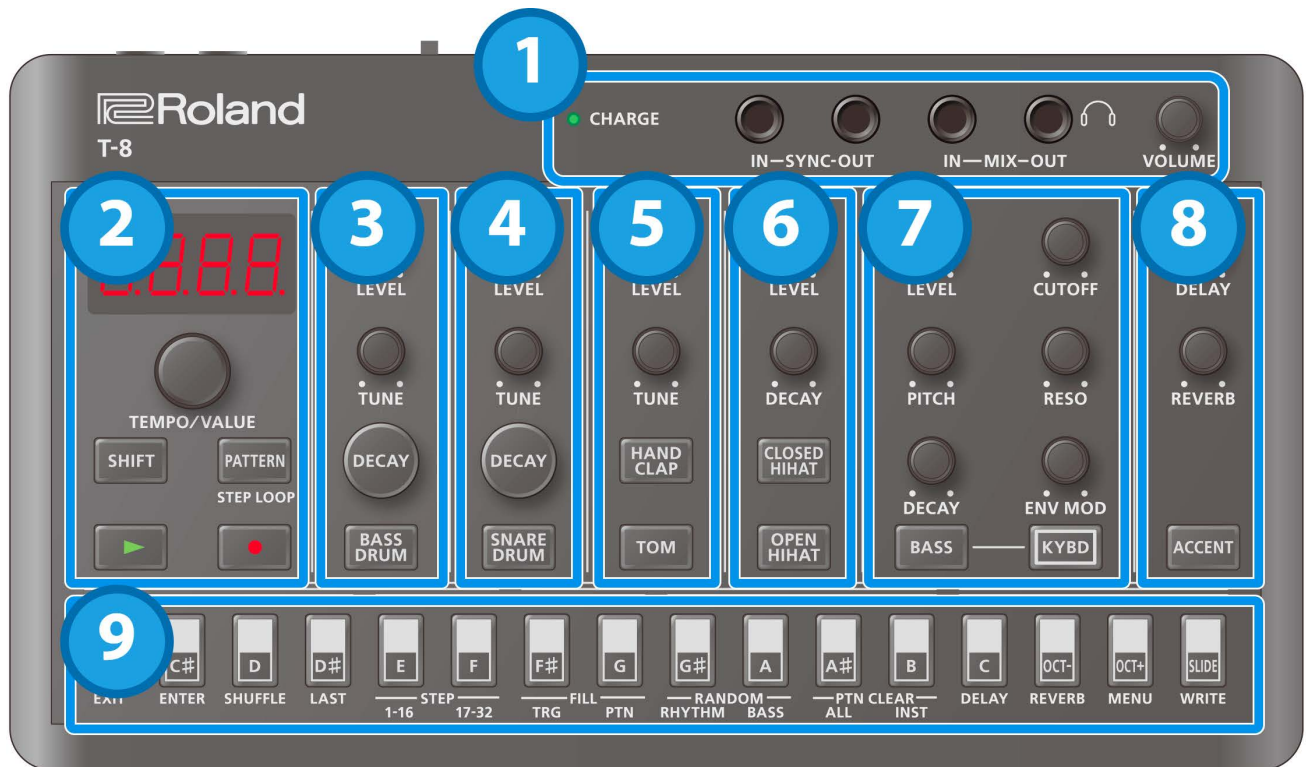

### 1. Buchsen

Controller	Beschreibung
CHARGE-Anzeige	<p><b>Bei Aufladen über den USB-Anschluss:</b>  <b>orange (leuchtet):</b> lädt auf.  <b>grün (leuchtet):</b> Der Aufladevorgang ist abgeschlossen.  <b>grün und orange (blinken):</b> Beim Aufladen ist ein Fehler aufgetreten. Wenden Sie sich in diesem Fall an Ihren Roland-Vertragspartner oder Ihr Roland Service Center.  <a href="https://roland.cm/service">https://roland.cm/service</a></p> <p><b>Wenn nicht über den USB-Anschluss aufgeladen wird:</b>  <b>rot (leuchtet):</b> Die verbleibende Batteriespannung ist gering. Laden Sie die Batterie zeitnah auf.</p> <p>* Das Gerät wird innerhalb von 30 Minuten ausgeschaltet.</p>
SYNC IN-Buchse	Über diese Buchse werden Synchronisations-Signale von einem externen Gerät empfangen.
SYNC OUT-Buchse	Über diese Buchse werden Synchronisations-Signale an ein externes Gerät übertragen.
MIX IN-Buchse	Dieses ist eine Audio-Eingangsbuchse. Das hier anliegende Signal wird über die MIX OUT-Buchse ausgegeben.
MIX OUT-Buchse	Dieses ist eine Audio-Ausgangsbuchse. Hier können Sie einen Kopfhörer anschließen.
[VOLUME]-Regler	stellt den Ausgangspegel der MIX OUT-Buchsen ein.

- \* Verwenden Sie für die SYNC IN/OUT-Buchsen Kabel mit einem Mini-Klinkenstecker in mono. Benutzen Sie keine Kabel mit einem Mini-Klinkenstecker in stereo, diese funktionieren mit diesen Buchsen nicht.
- \* Schließen Sie kein Audiogerät an die SYNC OUT-Buchse an. Dieses könnte zu Fehlfunktionen führen.
- \* Wenn ein externes Gerät an der SYNC IN-Buchse angeschlossen wird, wird dieses Gerät über die empfangene Clock synchronisiert, unabhängig von der MIDI Clock Sync-Einstellung.
- \* Verwenden Sie für die MIX IN/OUT-Buchsen Stereo-Miniklinkenkabel. Benutzen Sie keine Kabel mit einem Mini-Klinkenstecker in mono, diese funktionieren mit diesen Buchsen nicht.

## 2. Common

Controller	Beschreibung
Display	Dieses ist ein LED-Display mit vier Ziffern und sieben Segmenten.
[TEMPO/VALUE]-Regler	verändert den im Display angezeigten Wert.
[SHIFT]-Taster	ruft in Verbindung mit anderen Controllern Zusatzfunktionen auf.
[PATTERN]-Taster	schaltet das Gerät in den Pattern Select-Modus.
[▶] (PLAY)-Taster	startet das ausgewählte Pattern. Drücken Sie erneut den [PLAY]-Taster, um das Playback zu stoppen.
[●] (REC)-Taster	aktiviert die Aufnahmebereitschaft. Die Aufnahme wird gestartet, wenn das Pattern abgespielt wird. Wenn Sie einen Instrumenten-Taster drücken, werden Noten im Step Sequencer aufgezeichnet. Drücken Sie den [KYBD]-Taster, um eine Bass-Note, einen Akzent oder einen Slide-Effekt einzugeben.

## 3. BASS DRUM

Controller	Beschreibung
[LEVEL]-Regler	bestimmt die Lautstärke der Bass Drum.
[TUNE]-Regler	bestimmt die Tonhöhe. Drücken Sie den [DECAY]-Taster, um die Abkling-Phase der Bass Drum zu verändern.
[DECAY]-Taster	verändert die Funktion, die mit dem [TUNE]-Regler gesteuert wird.
[BASS DRUM]-Taster (Instrument-Taster)	wählt die Bass Drum aus.

## 4. SNARE DRUM

Controller	Beschreibung
[LEVEL]-Regler	bestimmt die Lautstärke der Snare Drum.
[TUNE]-Regler	bestimmt die Tonhöhe. Drücken Sie den [DECAY]-Taster, um die Abkling-Phase der Snare Drum zu verändern.
[DECAY]-Taster	verändert die Funktion, die mit dem [TUNE]-Regler gesteuert wird.
[SNARE DRUM]-Taster (Instrument-Taster)	wählt die Snare Drum aus.

## 5. TOM/HAND CLAP

Controller	Beschreibung
[LEVEL]-Regler	bestimmt die Lautstärke für die Toms und das Hand Clap.
[TUNE]-Regler	bestimmt die Tonhöhe des ausgewählten Instruments.
[HAND CLAP]-Taster (Instrument-Taster)	wählt den Hand Clap-Sound aus. Wenn dieser Sound ausgewählt ist, können Sie mit dem [TUNE]-Regler die Tonhöhe verändern.
[TOM]-Taster (Instrument-Taster)	wählt das Tom-Instrument aus. Wenn dieser Sound ausgewählt ist, können Sie mit dem [TUNE]-Regler die Tonhöhe verändern.

## 6. HIHAT

Controller	Beschreibung
[LEVEL]-Regler	verändert die Lautstärke für die Open- und Closed Hi-hat-Sounds.
[DECAY]-Regler	bestimmt die Decay-Länge des Hi-hat-Sounds.
[CLOSED HIHAT]-Taster (Instrument-Taster)	wählt den Closed Hi-hat-Sound aus.
[OPEN HIHAT]-Taster (Instrument-Taster)	wählt den Open Hi-hat-Sound aus.

## 7. BASS

Controller	Beschreibung
[LEVEL]-Regler	bestimmt die Lautstärke des Bass-Sounds.
[PITCH]-Regler	bestimmt die Tonhöhe.
[DECAY]-Regler	bestimmt die Abklingzeit.
[CUTOFF]-Regler	bestimmt die Cutoff-Frequenz (Brillanz) des Sounds.
[RESO]-Regler	bestimmt die Lautstärke der Resonanz der Frequenzen im Bereich der Cutoff-Frequenz.
[ENV MOD]-Regler	bestimmt den zeitlichen Verlauf der Cutoff-Frequenz.
[BASS]-Taster (Instrument-Taster)	wählt den Bass-Sound aus.
[KYBD]-Taster	Wenn dieser Taster aktiviert ist, können Sie über die Keyboard-Taster den Bass-Sound spielen.

## 8. DELAY/REVERB/ACCENT

Controller	Beschreibung
[DELAY]-Regler	bestimmt die Lautstärke des Delay-Signals.
[REVERB]-Regler	Bestimmen der Lautstärke des Reverb-Signals.
[ACCENT]-Taster	Wenn Sie diesen Taster drücken, während ein Rhythmus-Instrument ausgewählt ist, wird für den Rhythm-Part ein Akzent gesetzt. Wenn Sie diesen Taster drücken, während der Bass-Sound ausgewählt ist, wird für den Bass-Part ein Akzent gesetzt.

## 9. Step-Taster

Controller	Beschreibung
Step-Taster	zur Umschaltung der Patterns und Bänke sowie Eingabe von Rhythmen und Bass-Noten.



The image shows the Roland T-8 drum machine control panel. It features a digital display showing '8888', several level and tune knobs, and various function buttons. At the bottom, there is a row of 16 step buttons labeled C, C#, D, D#, E, F, F#, G, G#, A, A#, B, C, C#, and C#. The first button (C) is labeled 'Step 1' and the last button (C#) is labeled 'Step 16'.

## Rückseite

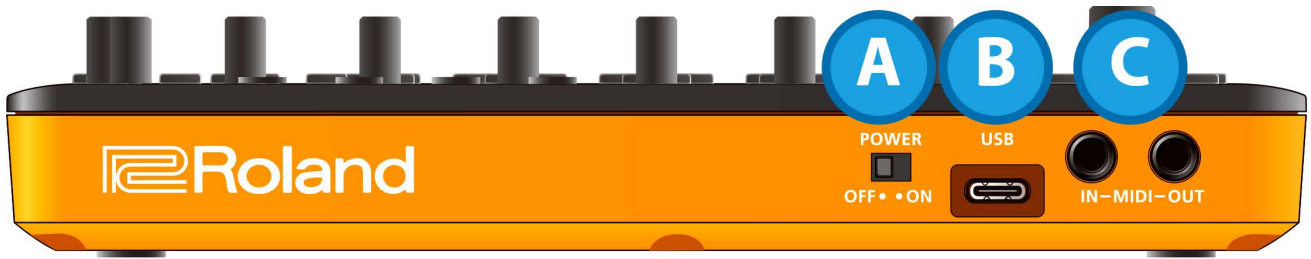

### A. [POWER]-Schalter

schaltet das Gerät ein bzw. aus.

### B. USB-Anschluss (USB Typ C®)

Verwenden Sie ein USB 2.0-kompatibles USB-Kabel (TypeA->C oder Typ C->C) für die Verbindung zu einem Rechner.

Sie können über die USB-Verbindung MIDI- und Audiodaten übertragen.

- \* Verwenden Sie kein USB-Kabel, das nur für Aufladezwecke gedacht ist. Über Aufladekabel können keine Daten übertragen werden.

### C. MIDI IN/MIDI OUT-Anschlüsse

Sie können mithilfe eines speziellen TRS/TRS-Verbindungskabels (BCC-1-3535 oder BCC-2-3535, zusätzliches Zubehör) oder TRS/MIDI-Verbindungskabels (BMIDI-5-35, BMIDI-1-35 oder BMIDI-2-35; zusätzliches Zubehör) ein externes MIDI-Gerät anschließen.

Sie können dieses Gerät mithilfe eines handelsüblichen MIDI-Kabels zu einem externen MIDI-Gerät synchronisieren.

- \* Schließen Sie hier keine Audiogeräte an. Dieses könnte zu Fehlfunktionen führen.

# Auswählen von Patterns und Einstellen des Tempos

## Umschalten des Pattern



### 1. Drücken Sie den [PATTERN]-Taster.

Die Anzeige des [PATTERN]-Tasters leuchtet und der Pattern Select-Modus ist ausgewählt.  
Die Step-Taster arbeiten als Patternnummern-Taster 1–16.

Pattern	Beschreibung
wird aktuell gespielt	leuchtet
wird als nächstes abgespielt	blinkt
Pattern vorhanden	leuchtet schwach
Pattern nicht vorhanden	erloschen

### 2. Drücken Sie einen der Step-Taster.

Das ausgewählte Pattern wird als nächstes abgespielt.  
Die Rhythm- und Bass Pattern-Nummern werden als Set abgerufen.

## Umschalten der Bänke





1. Halten Sie den [PATTERN]-Taster gedrückt und drücken Sie einen der Step-Taster.

Das Gerät schaltet in den Bank Select-Modus.

Die vier Step-Taster von links außen arbeiten als Banknummern-Taster 1–4.

Drücken Sie einen der Step-Taster, um die entsprechende Bank auszuwählen.

## Speichern eines Pattern



1. Halten Sie den [SHIFT]-Taster gedrückt und drücken Sie den [SLIDE(WRITE)]-Taster.
2. Wählen Sie mit dem [TEMP/VALUE]-Regler aus, welche Daten gesichert werden sollen.

**PTN** Sichern des aktuell ausgewählten Pattern.

**ALL** Sichern aller Patterns.

**3. Drücken Sie den [C# (ENTER)]-Taster.**

Damit werden die Daten gesichert.

- \* Wenn das Gerät ausgeschaltet wird, werden alle bis dahin nicht gesicherten Patterns auf den jeweils zuletzt gespeicherten Zustand zurück gesetzt.

## Einstellen des Tempos

Das Tempo wird immer im Display angezeigt.



**1. Drehen Sie den [TEMPO/VALUE]-Regler.**

**2. Halten Sie den [SHIFT]-Taster gedrückt und drehen Sie den [TEMPO/VALUE]-Regler, um den Wert in kleineren Schritten zu verändern.**

Die Tempo-Einstellungen gelten für alle Patterns und werden in diesem Gerät gespeichert.

# Anwendung des Rhythm Sequencer

## Grundsätzliche Bedienschritte (Eingabe von Noten)



### 1. Drücken Sie den Taster des Instruments, für das Noten eingegeben werden sollen.

Die Taster-Anzeige leuchtet und das Instrument ist ausgewählt.

### 2. Drücken Sie die Step-Taster der Schritte, für die Noten eingegeben werden sollen.

Die Anzeigen der ausgewählten Steps leuchten und die Noten werden eingegeben.

Um eine Note zu löschen, drücken Sie einen der leuchtenden Step-Taster.

## Umschalten der Bedienfeld-Seiten

Sie können bis zu 32 Steps (zwei „Seiten“ à 16 Steps) pro Pattern eingeben. Beide Step-Gruppen werden als einzelne Gruppen à 16 Steps angezeigt.



**1. Halten Sie den [SHIFT]-Taster für die nachfolgend aufgeführten Bedienschritte dauerhaft gedrückt.**

Während Sie den [SHIFT]-Taster gedrückt halten, leuchten die Anzeigen der STEP [1–16]-Taster (in diesem Fall blinken die Anzeigen der STEP [17–32]-Taster) bzw. leuchten die Anzeigen der STEP [17–32]-Taster (in diesem Fall blinken die Anzeigen der STEP [1–16]-Taster).

**2. Drücken Sie den STEP [1–16]- oder STEP [17–32]-Taster.**

Damit wird die entsprechende Bedienfeld-Seite ausgewählt.

Wenn der letzte Step bei „16“ oder darunter liegt und Sie dann den STEP [17–32]-Taster drücken, wenn die Steps 17–32 leer sind, wird der letzte Step automatisch auf „32“ gesetzt und der Inhalt der Steps 1–16 in die Steps 17–32 kopiert.

## Eingabe eines Akzents



**1. Wählen Sie ein Rhythmus-Instrument aus und drücken Sie den [ACCENT]-Taster.**

Die Anzeige des [ACCENT]-Tasters leuchtet.

**2. Drücken Sie die Step-Taster der Schritte, für die ein Akzent eingegeben werden soll.**

Die Anzeigen der ausgewählten Steps leuchten und die Akzente werden eingegeben.

\* Die Akzente gelten für alle Rhythmus-Instrumente.

## Einstellen der Akzent-Stärke

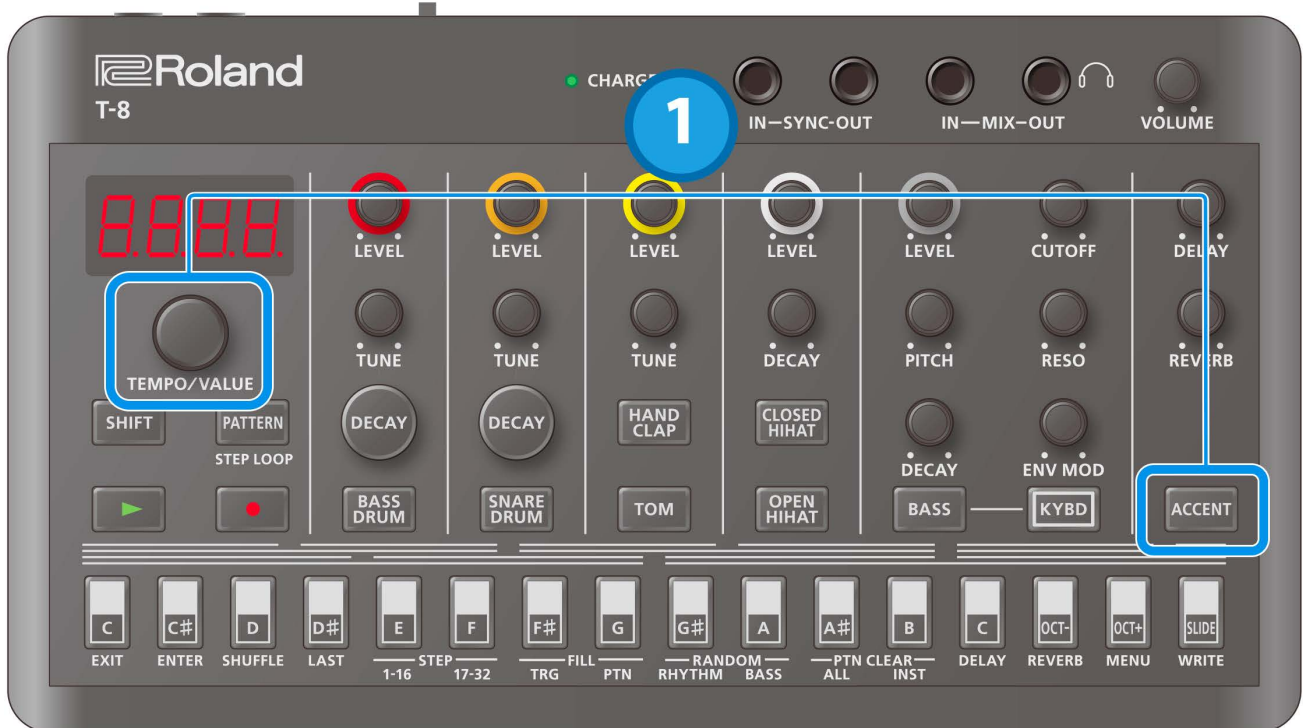

**1. Wählen Sie ein Rhythmus-Instrument aus, halten Sie den [ACCENT]-Taster gedrückt und bewegen Sie den [TEMPO/ VALUE]-Regler.**

Damit wird der Akzent eingestellt.

## Einstellen der Wahrscheinlichkeit (Probability)

Gehen Sie wie folgt vor, um die Wahrscheinlichkeit für das Abspielen der Noten einzustellen. Damit können Sie verschiedene Pattern-Variationen erstellen, während immer das gleiche Pattern abgespielt wird.



1. Halten Sie einen der Step 1–16-Taster für die nachfolgend aufgeführten Bedienschritte dauerhaft gedrückt.

Der Probability-Wert ( $P_{00}$ – $P_{100}$ ) wird angezeigt.

2. Stellen Sie den Wert mit dem [TEMPO/VALUE]-Regler ein.

## Eingeben von Sub-Steps

Sie können die Steps aufteilen, um mithilfe der Sub Step-Funktion Rolls oder wiederholte Noten zu erzeugen.

### Sub steps and flams

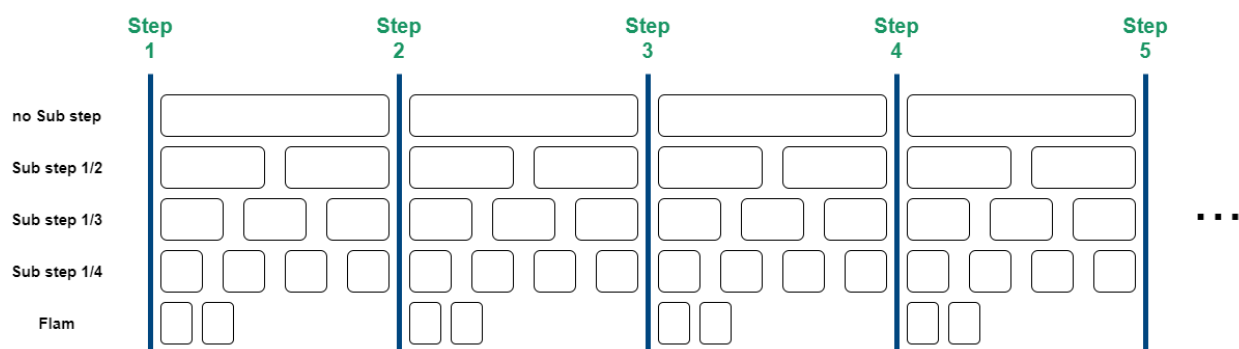



1. Halten Sie einen der Instrument-Taster gedrückt und drücken Sie einen der Step 1-16-Taster.

Der Status des aktuell Sub Step wird im Display angezeigt.

2. Halten Sie den Instrument-Taster gedrückt und drücken Sie erneut einen der Step 1-16-Taster.

Damit wird die Sub Step-Einstellung verändert. Die Einstellung wird wie folgt zyklisch verändert:

OFF → 1\_2 → 1\_3 → 1\_4 → FLAN.

## Einstellen der Sub Step-Wahrscheinlichkeit

Gehen Sie wie folgt vor, um die Wahrscheinlichkeit für das Abspielen der Sub Steps einzustellen.

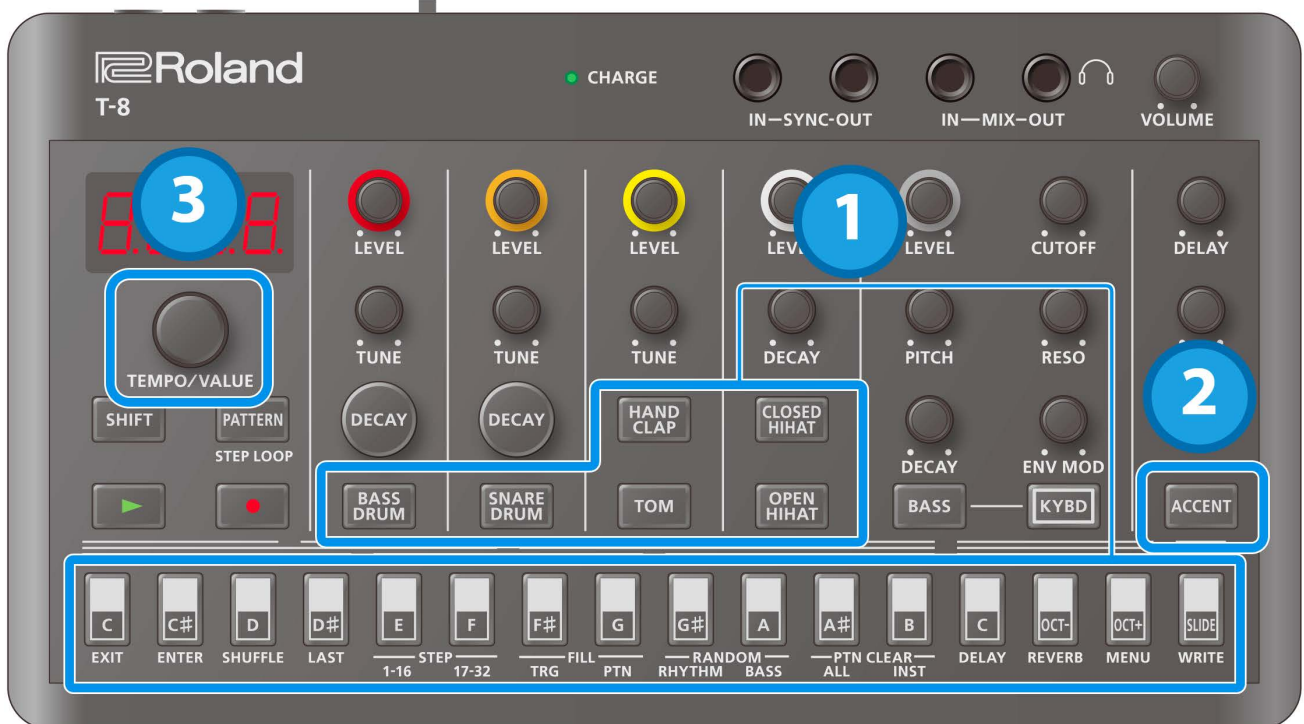

1. Halten Sie einen der Instrument-Taster gedrückt und drücken Sie einen der Step 1-16-Taster. (Halten Sie den Instrument-Taster für die nachfolgend aufgeführten Bedienschritte dauerhaft gedrückt.)

Die Einstellung für den aktuell gewählten Sub Step (*OFF-FLAN*) wird im Display angezeigt.

**2. Drücken Sie den [ACCENT]-Taster.**

Der Probability-Wert (*P.□-P. 1□□*) für den Sub Step wird angezeigt.

**3. Stellen Sie mit dem [TEMPO/VALUE]-Regler die Sub Step-Wahrscheinlichkeit ein.**

## Einstellen der Velocity

Gehen Sie wie folgt vor, um die Velocity (Lautstärke einer Note) für die Steps jedes Instruments einzugeben.



**1. Halten Sie einen der Step 1–16-Taster für die nachfolgend aufgeführten Bedienschritte dauerhaft gedrückt.**

Der Probability-Wert (*P.□-P. 1□□*) wird angezeigt.

**2. Drücken Sie den [ACCENT]-Taster.**

Der Velocity-Wert (*v.□-v. 1□*) wird angezeigt.

**3. Stellen Sie den Wert mit dem [TEMPO/VALUE]-Regler ein.**

## Master-Wahrscheinlichkeits-Funktion

Sie können für die gesamte Sequenz eine Wahrscheinlichkeits-Funktion anwenden.

→ Weitere Informationen zu diesem Thema finden Sie unter "Einstellen der Wahrscheinlichkeit".

\* Dieser Parameter hat keinen Effekt, wenn die individuellen Probability-Werte nicht eingestellt sind.





### 1. Halten Sie den [PATTERN]-Taster gedrückt und drehen Sie den [TEMPO/ VALUE]-Regler.

Damit wird der Master Probability-Wert eingestellt.

## Abspielen eines Step in einer Schleife (Step Loop)

Sie können während des Pattern-Playback den/die ausgewählten Step(s) in einer Schleife (Loop) abspielen.

Die Rhythmus-Instrumente der ausgewählten Steps werden in einer Schleife (Loop) abgespielt.

Nur der Rhythmus wird als Loop abgespielt.

Sie können mehr als einen Step für das Loop-Playback auswählen.



### 1. Halten Sie den [SHIFT]-Taster gedrückt und drücken Sie den [PATTERN]-Taster.

Die Anzeige des [PATTERN]-Tasters blinkt und der Step Loop-Modus ist ausgewählt.

### 2. Drücken Sie einen der Step-Taster.

### 3. Um den Vorgang zu beenden, drücken Sie den [PATTERN]-Taster.

## Die Echtzeit-Eingabe (Tap Input)

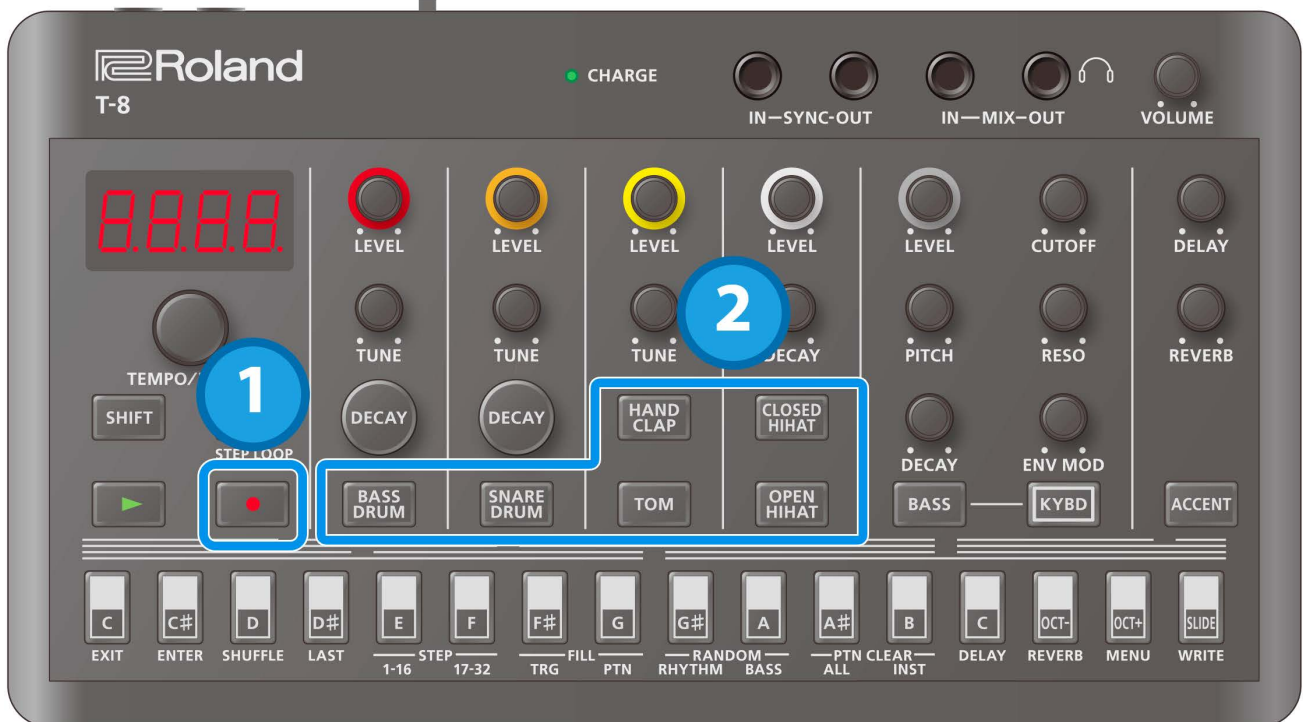

### 1. Drücken Sie den [●] (REC)-Taster.

Die Anzeige des [●] (REC)-Tasters leuchtet.

### 2. Drücken Sie den [▶] (PLAY)-Taster.

Die Anzeige des [▶] (PLAY)-Tasters leuchtet und die Aufnahme ist gestartet.

### 3. Drücken Sie einen der Instrument-Taster.

Damit wird während des Playback eine Note für den ausgewählten Step eingegeben.

# Anwendung des Bass Sequencer

## Grundsätzliche Bedienschritte (Eingabe von Noten)



### 1. Drücken Sie den [BASS]-Taster, um den Bass-Sound auszuwählen.

Die Anzeigen der Step-Taster, für die bereits Noten eingegeben sind, leuchten. Die Anzeigen der Step-Taster, für die ein Bindebogen eingegeben ist, leuchten schwach.

### 2. Drücken Sie einen der Step-Taster.

Wenn der Step noch leer ist, wird entweder die Note C2 (Voreinstellung) eingegeben oder die Note, die vorher gelöscht wurde, erneut eingegeben.

Wenn der Step bereits mit einer Note belegt ist, wird der Inhalt gelöscht.

Die Information für die Note (n<sub>0</sub>FF, n<sub>1</sub>0-n<sub>1</sub>7) oder den Bindebogen (n<sub>1</sub> 1P) wird angezeigt, während Sie den Step-Taster gedrückt halten.

## Überprüfen und Editieren der Inhalte eines Step (Step Mode)

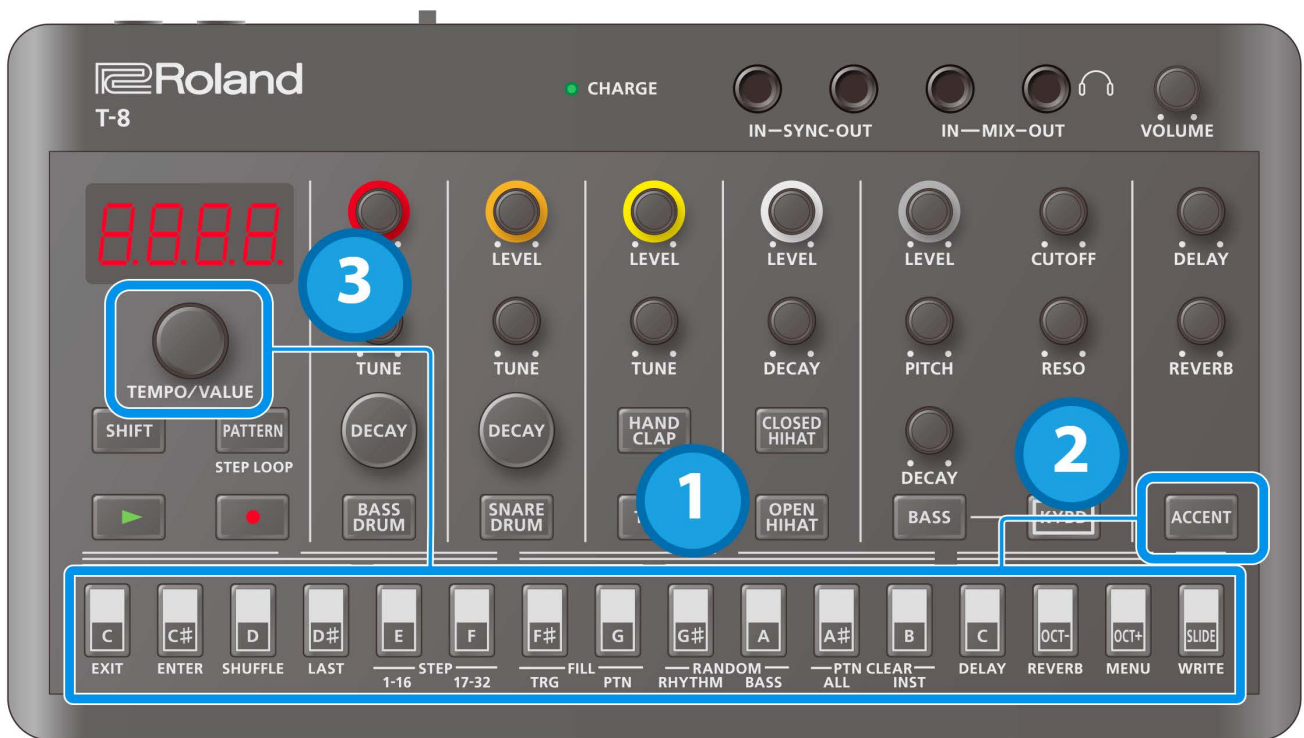

1. **Halten Sie einen der Step-Taster für die nachfolgend aufgeführten Bedienschritte dauerhaft gedrückt.**  
Die Note des Step wird angezeigt.
2. **Während Sie den Step-Taster gedrückt halten, verwenden Sie den [TEMPO/VALUE]-Regler, um den Notenwert zu verändern (n.o.F.F., n.C.D-n.C.T., n.t., i.P.).**
3. **Halten Sie den Step-Taster gedrückt und drücken Sie den [ACCENT]-Taster.**  
Die Accent-Einstellung (A.O.F.F., A.O.n) wird angezeigt.
4. **Drücken Sie erneut den [ACCENT]-Taster.**  
Die Slide-Einstellung (S.O.F.F., S.O.n) wird angezeigt.  
Bei jedem Drücken des [ACCENT]-Tasters wird die Einstellung wie folgt zyklisch verändert: Note → Accent → Slide.
5. **Halten Sie den Step-Taster gedrückt und verändern Sie den Accent- oder Slide-Wert mit dem [TEMPO/VALUE]-Regler.**

## Verwenden der Step-Taster als Keyboard (Keyboard Mode)



### 1. Drücken Sie den [KYBD]-Taster.

Der Keyboard-Modus ist für die Step-Taster aktiviert.

Wenn vorher ein Rhythmus-Instrument ausgewählt war, wird durch diesen Vorgang der Bass-Part ausgewählt.

## Editieren der Steps (Keyboard Mode)



### 1. Stoppen Sie den Sequencer und drücken Sie den [KYBD]-Taster.

### 2. Drücken Sie den [●] (REC)-Taster.

**HINWEIS**

Wenn die Anzeige des [●] (REC)-Tasters erloschen ist, halten Sie den [KYBD]-Taster gedrückt und drücken Sie einen der Step-Taster, um den Editiervorgang ab dem gewünschten Step durchzuführen. In diesem Fall kann nur der ausgewählte Step editiert werden, auch während des Playback.

Die Anzeige des [KYBD]-Tasters blinkt und Sie können die Step-Taster verwenden, um die Einstellungen im Keyboard Mode zu editieren. Der Status der Parameter Note, Octave und Slide wird über den Leucht-Status der Taster angezeigt.

Die Step-Nummern werden im Display angezeigt (z.B. "5L. 1") und Sie können mit dem [TEMPO/VALUE]-Regler die Steps umschalten.

<b>Keyboard (Note)-Taster</b>	Drücken eines der Keyboard (Note)-Taster gibt eine Note an dem ausgewählten Step ein.
<b>Anzeige-Form der Noten</b>	Sie können die Noten über den Leucht-Status der Keyboard- und Octave-Taster unterscheiden.
<b>[OCT-] / [OCT+]-Taster</b>	Drücken Sie die [OCT-] / [OCT+]-Taster, um die Oktavlage der Note des Step auszuwählen, den Sie editieren.
<b>[SLIDE]-Taster</b>	Ein- und Ausschalten des Slide-Effekts für die Note des ausgewählten Step. Mithilfe des Slide-Effekts gleitet die aktuell gespielte Note in die Note des nachfolgenden Step.
<b>[ACCENT]-Taster</b>	Ein- und Ausschalten des Akzents für die Note des ausgewählten Step.
<b>Eingabe eines Bindebogens</b>	Halten Sie den [KYBD]-Taster gedrückt und drücken Sie den [SLIDE]-Taster, um die Note des aktuellen Step mit der Note des vorherigen Step zu verbinden. Nachdem Bindebogen eingegeben wurde, leuchtet die Anzeige des [SLIDE]-Taster schwach und die Anzeige des Keyboard-Tasters der Note des vorherigen Step leuchtet ebenfalls schwach.

### 3. Drücken Sie den [●] (REC)-Taster oder den [KYBD]-Taster, um den Edit-Modus zu verlassen.

**HINWEIS**

Es gibt zwei Möglichkeiten, Noten in Echtzeit einzugeben.

#### Eingabe an Positionen, an denen Noten erklingen

Wenn die Anzeige des [●] (REC)-Tasters leuchtet und die Anzeige des [KYBD]-Tasters erloschen ist, können Sie mit dem [BASS]-Taster Noten in Echtzeit eingeben, genauso wie bei der Eingabe mit Rhythmus-Instrumenten bei Starten des Playback. Die Tonhöhe der in diesem Fall eingegebenen Note ist auf C2 festgelegt.

#### Eingabe von Noten in Echtzeit im Keyboard-Modus

Wenn die Anzeige des [●] (REC)-Tasters leuchtet und die Anzeige des [KYBD]-Tasters blinkt, schaltet das Gerät nacheinander auf die zu editierenden Steps, nachdem das Playback gestartet wurde. In diesem Fall können Sie Noten, Bindebögen und Slides in Echtzeit mit den Step-Tastern im Keyboard-Modus eingeben.

Drücken Sie die [OCT-] / [OCT+]-Taster, um die Oktavlage der Keyboard-Taster zu bestimmen.

## Einstellen der Akzent-Stärke



1. Drücken Sie den [BASS]-Taster, um den Bass-Sound auszuwählen.
2. Halten Sie den [ACCENT]-Taster gedrückt und drehen Sie den [TEMPO/ VALUE]-Regler.

## Eingabe von Akzenten und Slides bei der Step-Eingabe

Sie können außer der Eingabe von Akzenten und Slides im Step-Modus oder Keyboard-Modus diese auch alle auf einmal eingeben.



1. Drücken Sie den [BASS]-Taster, um den Bass-Sound auszuwählen.
2. Drücken Sie den [ACCENT]-Taster.

„bACC“ wird angezeigt und Sie können mit den Step-Tastern die Akzente für die Bass-Noten eingeben.

**3. Drücken Sie erneut den [ACCENT]-Taster.**

"*b.5L d*" wird angezeigt und Sie können mit den Step-Tastern die Slide-Werte für die Bass-Noten eingeben.



# Verwendung des Delay und Reverb

## Einstellen der Delay-Parameter

### Einstellen der Delay-Lautstärke und des Feedback



1. Drehen Sie den [DELAY]-Regler.

### Einstellen der Delay-Zeit



1. Halten Sie den [SHIFT]-Taster gedrückt und drehen Sie den [DELAY]-Regler.

Bei Delay Sync=ON wird der folgende Text angezeigt, wenn Sie den [DELAY]-Regler bewegen.

1. 32: 1/32-Note

- $1\overline{6}t$ : 1/16-Triole
- $3\overline{2}d$ : punktierte 1/32-Note
- $1\text{ }1\overline{6}$ : 1/16-Note
- $8t$ : 1/8-Triole
- $1\overline{6}d$ : punktierte 1/16-Note
- $1\text{ }8$ : 1/8-Note
- $4t$ : 1/4-Triole
- $8d$ : punktierte 1/8-Note
- $1\text{ }4$ : 1/4-Note
- $2t$ : 1/2-Triole
- $4d$ : punktierte 1/4-Note
- $1\text{ }2$ : 1/2-Note
- $1t$ : 1/1-Triole
- $2d$ : punktierte 1/2-Note
- $1\text{ }1$ : 1/1-Note

## Bestimmen der Signal-Lautstärke, die zum Delay-Effekt geleitet wird

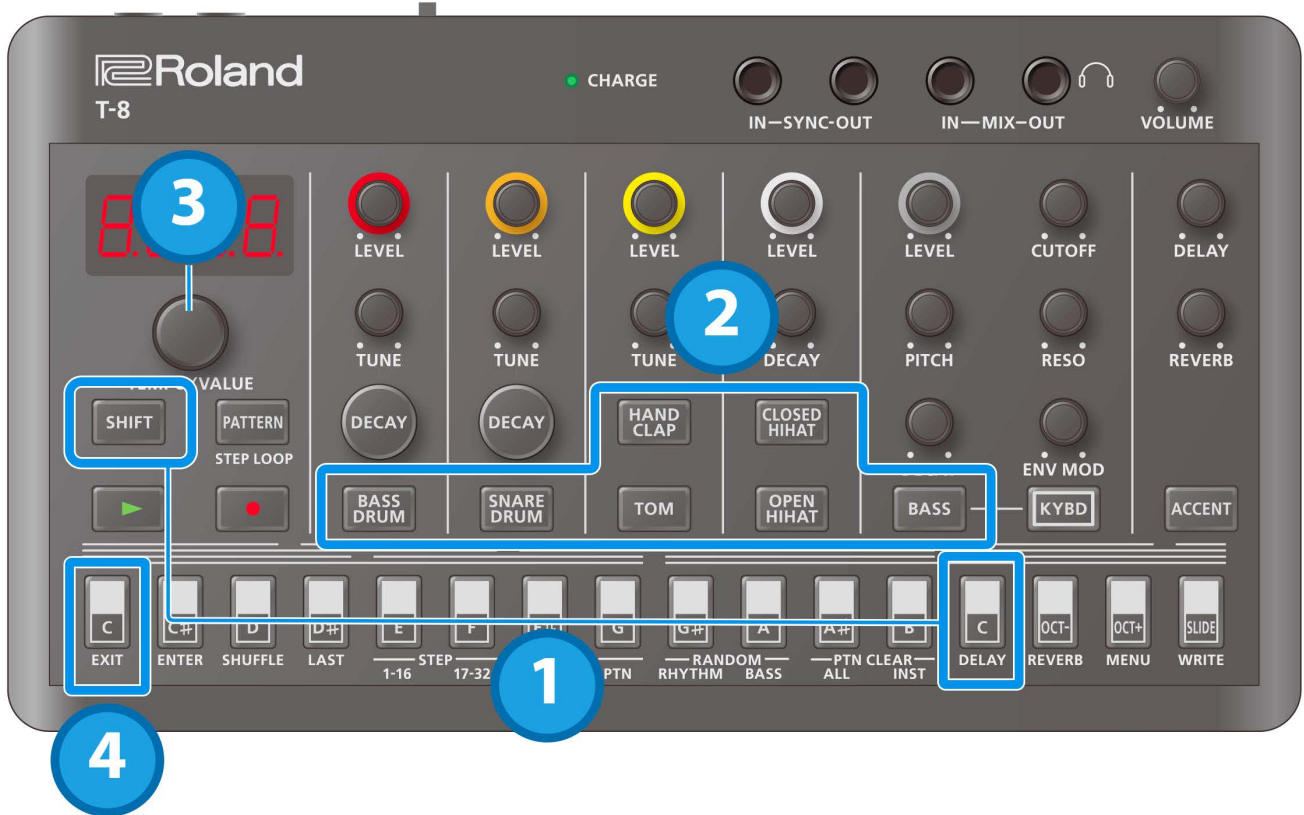

1. Halten Sie den [SHIFT]-Taster gedrückt und drücken Sie den [C ] DELAY]-Taster.

"d5nd" wird angezeigt.

2. Drücken Sie den Taster des Instruments, das eingestellt werden soll.

Im Display wird der aktuelle Wert (0–127) angezeigt.

\* Drücken Sie den [ACCENT]-Taster, um den Send-Pegel für das über USB empfangene Signal einzustellen.

3. Stellen Sie den Send-Pegel mit dem [TEMPO/VALUE]-Regler ein.
4. Wenn Sie den Vorgang beenden möchten, drücken Sie den [C (EXIT)]-Taster.

## Einstellen des Hall-Effekts

## Einstellen der Reverb-Lautstärke



1. Drehen Sie den [REVERB]-Regler.

## Einstellen der Reverb-Zeit



1. Halten Sie den [SHIFT]-Taster gedrückt und drehen Sie den [REVERB]-Regler.

## Einstellen der Signal-Lautstärke, die zum Reverb-Effekt geleitet wird

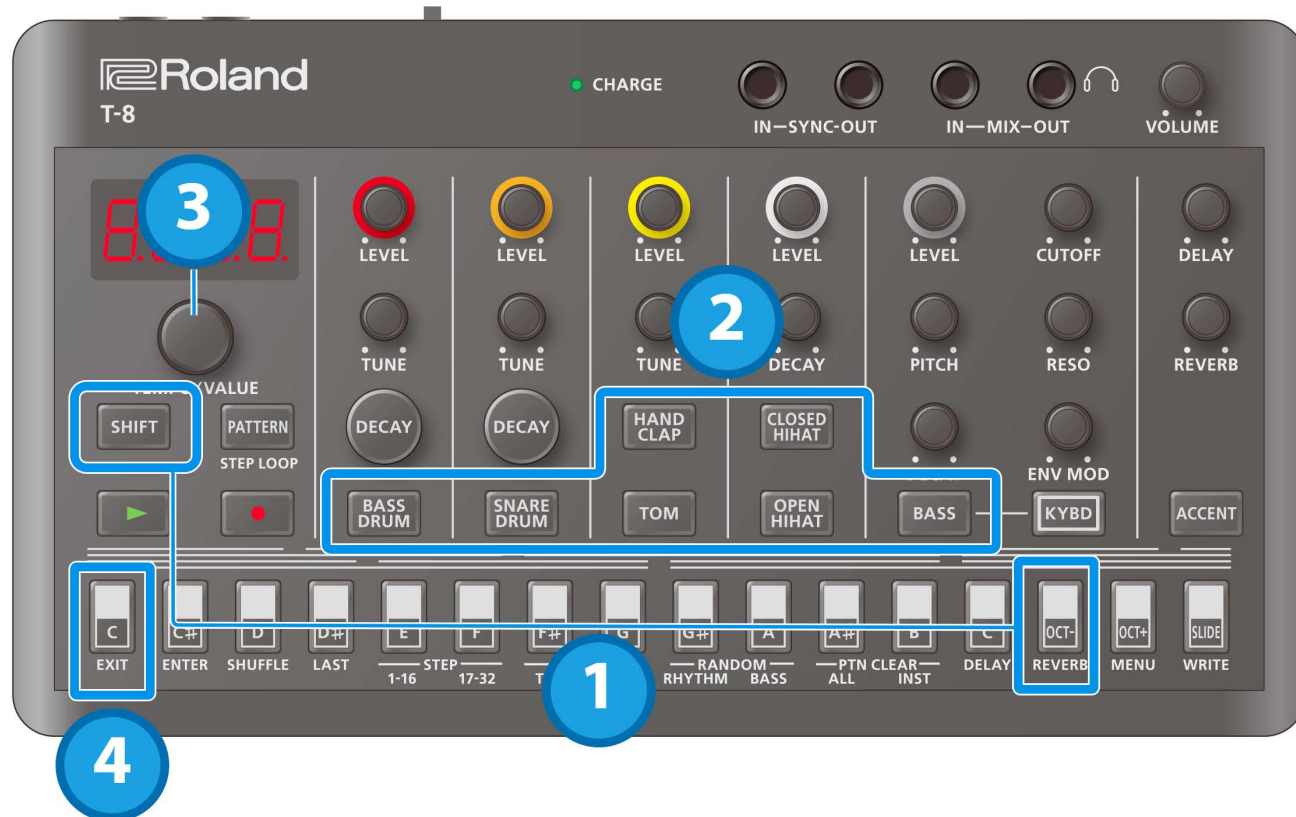

1. Halten Sie den [SHIFT]-Taster gedrückt und drücken Sie den [OCT- (REVERB)]-Taster.

"r.5nd" wird angezeigt.

2. Drücken Sie den Taster des Instruments, das eingestellt werden soll.

Im Display wird der aktuelle Wert (0–127) angezeigt.

\* Drücken Sie den [ACCENT]-Taster, um den Send-Pegel für das über USB empfangene Signal einzustellen.

3. Stellen Sie den Send-Pegel mit dem [TEMPO/VALUE]-Regler ein.
4. Wenn Sie den Vorgang beenden möchten, drücken Sie den [C (EXIT)]-Taster.

# Funktionen, Menüs und Kurzbefehle

## Die Funktionen



1. Halten Sie den [SHIFT]-Taster gedrückt und drücken Sie den Step-Taster, dem die gewünschte Funktion zugeordnet ist.

Wenn Sie zwischen STEP 1–16 und 17–32 umschalten bzw. eine der Funktionen FILL TRG, RANDOM oder PTN CLEAR verwenden, wird nach Ausführen der Funktion wieder die jeweils vorherige Display-Anzeige aufgerufen. Bei den anderen Funktionen können Sie mit Schritt 2 fortfahren, um den Wert einzustellen.

2. Verändern Sie den Wert mit dem [TEMPO/ VALUE]-Regler oder den Step-Tastern (letztere für FILL PTN).
3. Wenn Sie den Vorgang beenden möchten, drücken Sie den [C (EXIT)]-Taster.

## Liste der Funktionen



Bedienvorgang	Beschreibung
[SHIFT] + [C (EXIT)]	Verlassen eines Menüs.
[SHIFT] + [C# (ENTER)]	Bestätigen der Eingabe eines Werts oder Auswahl eines Parameters.
[SHIFT] + [D (SHUFFLE)]	Einstellungen für die Pattern Shuffle-Parameter.
[SHIFT] + [D# (LAST)]	Einstellen der Länge des Pattern (last step). <ul style="list-style-type: none"> <li>* Die Pattern-Länge kann für den Rhythmus und den Bass individuell eingestellt werden.</li> <li>* Wenn die „last steps“ für Rhythmus und Bass unterschiedlich sind, laufen beide eventuell nicht mehr synchron. Wenn Sie Pattern Sync auf „OnCE“ stellen, werden bei erneutem Auswählen des Pattern die Instrumente beim nächsten Start wieder angeglichen.</li> </ul>
[SHIFT] + [E (STEP 1-16)]	Auswählen der Steps der ersten Hälfte (Seite 1), die mit dem Sequencer editiert werden sollen.
[SHIFT] + [F (STEP 17-32)]	Auswählen der Steps der zweiten Hälfte (Seite 2), die mit dem Sequencer editiert werden sollen. Wenn der "last step" auf "16" oder darunter eingestellt ist, wird dieser auf „32“ gesetzt.
[SHIFT] + [F# (FILL TRG)]	Einfügen eines Fill-In am Ende des Pattern ein. Das bei FILL PTN ausgewählte Pattern wird verwendet.
[SHIFT] + [G (FILL PTN)]	Bestimmen der Pattern-Nummer, an der ein Fill-in eingefügt wird (mit den Step-Tastern 1–16). <ul style="list-style-type: none"> <li>* Stellen Sie dieses für jede Bank ein.</li> </ul>
[SHIFT] + [G# (RANDOM RHYTHM)]	Erzeugen eines zufälligen Rhythmus-Patterns.
[SHIFT] + [A (RANDOM BASS)]	Erzeugen eines zufälligen Bass-Patterns.
[SHIFT] + [A# (PTN CLEAR ALL)]	Löschen des ausgewählten Pattern.
[SHIFT] + [B (PTN CLEAR INST)]	Löschen des ausgewählten Instrument- Pattern.
[SHIFT] + [C (DELAY)]	Einstellen der Delay-Parameter. → <a href="#">Einstellen der Delay-Parameter</a> (P.25)
[SHIFT] + [OCT- (REVERB)]	Einstellen der Reverb-Parameter. → <a href="#">Einstellen der Reverb-Parameter</a> (P.26)
[SHIFT] + [OCT+ (MENU)]	Aufrufen des Menüs.
[SHIFT] + [SLIDE (WRITE)]	Sichern des Pattern. → <a href="#">Sichern eines Pattern</a> (P.9)

## Verwendung des Menüs



1. Halten Sie den [SHIFT]-Taster gedrückt und drücken Sie den [OCT+ (MENU)]-Taster.
2. Wählen Sie mit dem [TEMPO/ VALUE]-Regler den gewünschten Bereich aus und drücken Sie den Instrument-Taster oder den [C# (ENTER)]-Taster.

Der Parameterwert wird im Display angezeigt.

→ [Menu-Liste](#)

3. Stellen Sie den Wert mit dem [TEMPO/VALUE]-Regler ein.
4. Drücken Sie den [C (EXIT)]-Taster, um wieder die Liste der Menüs aufzurufen (Schritt 2).
5. Wenn alle Einstellungen vorgenommen wurden, drücken Sie erneut den [C (EXIT)]-Taster.

## Menu-Liste

Drücken Sie [SHIFT] + [OCT+ (MENU)], um die Liste der Menüs aufzurufen.

Wählen Sie mit dem [TEMPO/ VALUE]-Regler den gewünschten Parameter aus und drücken Sie den [C# (ENTER)]-Taster, um den Wert anzeigen zu lassen.

Parameter	Wert	Beschreibung
MUTE (Mute)		<p>Vorläufiges Stummschalten des ausgewählten Instruments. Die Stummschaltung wird aktiviert (blinkt) bzw. de-aktiviert (leuchtet) jedesmal, wenn Sie den Instrument-Taster drücken.</p> <ul style="list-style-type: none"> <li>• Sie können den Status der Stummschaltung auch durch Halten des [SHIFT]-Tasters und Drücken des Instrument-Tasters umschalten, auch wenn das Menü nicht angezeigt wird.</li> </ul> <p>* Die Mute-Einstellungen werden de-aktiviert, wenn Sie das Gerät ausschalten.</p>
GAIN (Gain)	0-200	Bestimmen des Grundpegels des ausgewählten Instruments. Um ein Instrument auszuwählen, drücken Sie den gewünschten Instrument-Taster.
TUNE (Tune)	-128-127	Bestimmen der Tonhöhe des ausgewählten Instruments.
DECAY (Decay)	-128-127	Bestimmen der Decay-Länge des ausgewählten Instruments.
PAN (Pan)	L64-C0-r63	Bestimmen der Position des Instruments im Stereofeld (L64-C0-R63).

Parameter	Wert	Beschreibung
<i>Atk</i> (Attack)	0-255	Bestimmen der Attack-Stärke der Bass-Drum.
<i>SnPv</i> (Snappy)	0-255	Bestimmen der Lautstärke der Schnarrsaiten des Snare Drum-Sounds.
<i>Clr</i> (Color)	- 128- 127	Bestimmen der Lautstärke des Nebengeräusches für die Low Tom, Noise Tom und High Tom.
<i>Tom</i> (Tom)	<i>Tom1</i> , <i>Tom2</i>	Bestimmen des Sound für den Tom-Part. Sie können zwischen zwei verschiedenen Low Tom-Sounds auswählen. <i>Tom1</i> : Tom 1 <i>Tom2</i> : Tom 2
<i>Hand Clap</i> (Hand Clap)	<i>Clap</i> , <i>hnt</i> , <i>htom</i>	Bestimmen des Sounds für den Hand Clap-Part. <i>Clap</i> : der Hand Clap-Sound. <i>hnt</i> : der Noise Tom-Sound. <i>htom</i> : der High Tom-Sound.
<i>Open HiHat Tempo Sync</i> (Open HiHat Tempo Sync)	<i>Off</i> , <i>On</i>	Bei „On“ wird das Decay des Open Hi-hat-Sound zum Tempo synchronisiert.
<i>Bass Wave</i> (Bass Wave)	<i>Saw</i> , <i>Sqr</i>	Bestimmen der Wellenform für den Bass-Sound. <i>Saw</i> : Sägezahn-Wellenform <i>Sqr</i> : Rechteck-Wellenform
<i>Rhythm Accent</i> (Rhythm Accent)	<i>Off</i> , 1-255	Bestimmen der Stärke des Rhythm-Akzents.
<i>Bass Accent</i> (Bass Accent)	<i>Off</i> , 1-255	Bestimmen der Stärke des Bass-Akzents.
<i>Pattern Sync</i> (Pattern Sync)	<i>Off</i> , <i>Once</i> , <i>Always</i>	Bestimmen des Synchronisation-Timing der Rhythmus- und Bass Sequencer-Patterns. <i>Off</i> : Die jeweils nachfolgenden Patterns des Rhythm Sequencer und des Bass Sequencer werden individuell aufgerufen, abhängig davon, wann das jeweils aktuell spielende Pattern beendet ist. Wenn die Pattern-Längen unterschiedlich sind, laufen beide Patterns auseinander. <i>Once</i> (Once): Der Bass Sequencer schaltet parallel zum Rhythm Sequencer auf das nachfolgende Pattern um. Wenn die Pattern-Längen beider Sequencer unterschiedlich sind, starten die Pattern gleichzeitig, laufen aber ab dann auseinander. <i>Always</i> (Always): Der Bass Sequencer schaltet parallel zum Rhythm Sequencer auf das nachfolgende Pattern um. Wenn der Rhythm Sequencer an den Anfang zurück kehrt, geschieht dieses ebenfalls mit dem Bass Sequencer.
<i>Rhythm Step Scale</i> (Rhythm Step Scale)	16, 32, 8-3, 16-3	Bestimmen der Step-Skala des Rhythm Sequencer. 16: 1/16-Note 32: 1/32-Note 8-3: 1/8-Triole 16-3: 1/16-Triole
<i>Bass Step-Triole</i> (Bass Step-Triole)	<i>Off</i> , <i>On</i>	Bestimmen der Step-Skala des Bass Sequencer. <i>On</i> : Triolen-Raster (1 Step = 1/8-Triole) <i>Off</i> : 1 Step = 1/16-Note
<i>Overdrive On</i> (Overdrive On)	<i>Off</i> , <i>On</i>	Ein- und Ausschalten des Overdrive-Effekts für das ausgewählte Instrument. Um ein Instrument auszuwählen, drücken Sie den gewünschten Instrument-Taster.
<i>Overdrive Drive</i> (Overdrive Drive)	0-127	Bestimmen des Overdrive Gain-Werts (gilt für alle Instrumente).
<i>Overdrive Level</i> (Overdrive Level)	0-127	Bestimmen des Overdrive-Pegels. Um ein Instrument auszuwählen, drücken Sie den gewünschten Instrument-Taster.
<i>Delay Sync</i> (Delay Sync)	<i>Off</i> , <i>On</i>	Synchronisieren der Delayzeit zum Tempo.
<i>Delay to Reverb Send</i> (Delay to Reverb Send)	0-127	Bestimmen des Delay-Wertes, der zum Reverb geleitet wird.
<i>Side Chain</i> (Side Chain)	<i>Off</i> , 1-100	Bestimmen der Stärke des Side Chain-Effekts, der ein Rhythm-Instrument als Trigger verwendet, sowie die Sustain-Zeit des Effekts. Bei Werten im Bereich 1-50 wird die Stärke des Effekts verändert, bei Werten über 50 wird die die Sustain-Zeit verändert.  * Der Side Chain-Effekt wird vom Rhythm Sequencer getriggert. Auch wenn der Side Chain-Effekt gehalten wird, wenn Sie den LEVEL-Regler des als Trigger-Quelle gewählten Instruments herunter drehen, geht bei Stummschalten des Trigger-Quell-Instruments der Side Chain-Effekt verloren.
<i>Side Chain Ducking/Gate</i> (Side Chain Ducking/Gate)	<i>du.50-du.1</i> <i>-Off-</i> <i>Gate.1-Gate.50</i>	Einstellen der Stärke des Ducking- oder Gate-Effekts, wenn der Side Chain-Effekt auf ein Instrument, das Delay/Reverb oder das USB-Eingangssignal wirkt. Auswählen des Zielbereichs : Instrument: jeder der Instrument-Taster Delay/reverb: [ACCENT]-Taster



Parameter	Wert	Beschreibung
		USB input: [SHIFT] + [ACCENT]-Taster
SC <sub>TR</sub> (Side Chain Time Ratio)	0.5-1.0-2.0	Bei „1.0“ wird der Effekt in Einheiten von 1/8-Noten erzeugt, abhängig vom eingestellten Tempo. Stellen Sie den Wert so ein, dass dieser zum Musikstil und der Phrase passt.
SC <sub>SR</sub> (Side Chain Trigger Source)	bd, sd, CLAP, LON, CH, OH	Bestimmen des Quell-Instruments, das den Side Chain-Effekt triggert.
SC <sub>LC</sub> (Sync Clock)	1, 2, 3, 4, 6, 8, 12, 24	Bestimmen der Anzahl der Sync Clocks pro Beat.
r <sub>h</sub> CH (Rhythm MIDI Channel)	1-16, OFF	Bestimmen des MIDI-Sende/Empfangskanals für den Rhythm-Part.
b <sub>a</sub> CH (Bass MIDI Channel)	1-16, OFF	Bestimmen des MIDI-Sende/Empfangskanals für den Bass-Part.
TX <sub>PC</sub> (TX Program Change)	OFF, On	Bestimmen, ob bei Wechseln des Pattern eine entsprechende Program Change-Nummer übertragen wird oder nicht.
RX <sub>PC</sub> (RX Program Change)	OFF, On	Bestimmen, ob bei Empfang einer Program Change-Nummer das Pattern entsprechend umgeschaltet wird oder nicht.
P <sub>CH</sub> (Program Change Channel)	1-16	Bestimmen des MIDI-Kanals für das Senden und Empfangen von Program Change-Informationen für das Wechseln des Pattern.
SYNC (MIDI Clock Sync)	AUTO, Int, Mid, USB	Bestimmen des Synchronisations-Signals für dieses Gerät. <b>AUTO</b> (Auto): Das Gerät erkennt empfangene Clock-Signale automatisch. <b>Int</b> (Int): Das Gerät wird intern über seine eigene Clock synchronisiert. <b>Mid</b> (MIDI): Das Gerät wird nur über externe MIDI Clock-Signale synchronisiert. <b>USB</b> (USB): Das Gerät wird nur über externe USB MIDI Clock-Signale synchronisiert. * Wenn ein Gerät an der SYNC IN-Buchse angeschlossen ist, wird das Gerät ausschließlich über die an der SYNC IN-Buchse anliegenden Signale synchronisiert.
THR <sub>U</sub>	OFF, On	Bestimmen, ob die an MIDI IN eingehenden Signale ausgegeben werden (ON; Voreinstellung) oder nicht (OFF).
USB <sub>d</sub> (USB Direct Out)	OFF, 1-127	Bestimmen, ob der [VOLUME]-Regler die Lautstärke des über USB ausgehende Signals steuert. <b>OFF</b> : Der [VOLUME]-Regler steuert die Lautstärke des über USB ausgehende Signals. <b>1-127</b> : Der [VOLUME]-Regler steuert die Lautstärke des über USB ausgehende Signals nicht und der Sound wird mit der für ihn eingestellten Lautstärke ausgegeben.
AL <sub>nk</sub> (*1) (AIRA Link)	OFF, On	Wählen Sie die Einstellung ON, wenn dieses Gerät mit einem AIRA LINK-kompatiblen Gerät wie dem MX-1 Mixer verbunden ist. Wählen Sie in anderen Situationen die Einstellung OFF. Die Änderung dieser Einstellung wird aktiviert, wenn das Gerät aus- und wieder eingeschaltet wird.
LU <sub>LC</sub>	nrn, SPL	Einstellen der Kurve für den [LEVEL]-Regler. Nachdem Sie diese Einstellung vorgenommen haben, wird die Level-Kurve wirksam, wenn Sie den [LEVEL]-Regler bewegen.
r <sub>Lo</sub> d		Das ausgewählte Pattern wird auf den zuletzt gesicherten Zustand zurück gesetzt.
r <sub>Ld</sub> r		Der Rhythmus des ausgewählten Pattern wird auf den zuletzt gesicherten Zustand zurück gesetzt.
r <sub>Ld</sub> b		Der Bass-Sound des ausgewählten Pattern wird auf den zuletzt gesicherten Zustand zurück gesetzt.
COPY		ermöglicht das Kopieren des aktuellen Pattern in einen anderen Pattern-Speicherplatz. Im Display wird die Ziel-Speichernummer angezeigt. <ol style="list-style-type: none"> <li>1. Wählen Sie die gewünschte Ziel-Speichernummer mit dem [TEMPO/VALUE]-Regler aus.</li> <li>2. Drücken Sie den [C# (ENTER)]-Taster, um den Kopiervorgang auszuführen. Wenn Sie den Vorgang abbrechen möchten, drücken Sie den [C (EXIT)]-Taster.</li> </ol>
C <sub>Pr</sub>		Kopieren des Rhythmus-Pattern in einen anderen Pattern-Speicherplatz. Im Display wird die Ziel-Speichernummer angezeigt. <ol style="list-style-type: none"> <li>1. Wählen Sie die gewünschte Ziel-Speichernummer mit dem [TEMPO/VALUE]-Regler aus.</li> <li>2. Drücken Sie den [C# (ENTER)]-Taster, um den Kopiervorgang auszuführen. Wenn Sie den Vorgang abbrechen möchten, drücken Sie den [C (EXIT)]-Taster.</li> </ol>
C <sub>pb</sub>		Kopieren des aktuellen Bass-Pattern in einen anderen Pattern-Speicherplatz. Im Display wird die Ziel-Speichernummer angezeigt. <ol style="list-style-type: none"> <li>1. Wählen Sie die gewünschte Ziel-Speichernummer mit dem [TEMPO/VALUE]-Regler aus.</li> <li>2. Drücken Sie den [C# (ENTER)]-Taster, um den Kopiervorgang auszuführen. Wenn Sie den Vorgang abbrechen möchten, drücken Sie den [C (EXIT)]-Taster.</li> </ol>

\*1: Wenn das Gerät nicht am USB HOST 3-Anschluss des MX-1 angeschlossen ist, verwenden Sie den "battery-only"-Modus. Um das Gerät im "battery-only"-Modus zu starten, halten Sie den [C (EXIT)]-Taster gedrückt und schalten Sie das Gerät ein.

## Kurzbefehle

Parameter	Bedienvorgang
Umschalten der Pattern-Bänke	Auswahl der Bank 1 [PATTERN]-Taster + STEP1 [C (EXIT)]-Taster
	Auswahl der Bank 2 [PATTERN]-Taster + STEP2 [C# (ENTER)]-Taster
	Auswahl der Bank 3 [PATTERN]-Taster + STEP3 [D (SHUFFLE)]-Taster
	Auswahl der Bank 4 [PATTERN]-Taster + STEP4 [D# (LAST)]-Taster
Overdrive-Einstellungen ( $\square d \square n$ )	[PATTERN]-Taster + STEP10 [A (RANDOM BASS)]-Taster
Bass Waveform-Einstellungen ( $b \# R \omega$ )	[PATTERN]-Taster + STEP11 [A# (PTN CLEAR ALL)]-Taster
Side Chain-Einstellungen ( $5 \angle$ )	[PATTERN]-Taster + STEP12 [B (PTN CLEAR INST)]-Taster
Erneutes Laden eines Rhythmus-Patterns	[PATTERN]-Taster + STEP14 [OCT- (REVERB)]-Taster
Erneutes Laden eines Bass-Pattern	[PATTERN]-Taster + STEP15 [OCT+ (MENU)]-Taster
Erneutes Laden eines Pattern	[PATTERN]-Taster + STEP16 [SLIDE (WRITE)]-Taster
Master Probability-Einstellungen	[PATTERN]-Taster + [TEMPO/VALUE]-Regler
Rhythm Instrument Probability-Einstellungen	Step-Taster (1-16) + [TEMPO/VALUE]-Regler
Eingeben eines Sub Step	Rhythm Instrument-Taster + Step 1-16-Taster
Verschieben des Pattern eines Instruments vorwärts oder rückwärts	Instrument-Taster + [TEMPO/VALUE]-Regler
Transponieren des Bass-Sounds	[BASS]-Taster + [KYBD]-Taster + [TEMPO/VALUE]-Regler
Einstellen des Akzents des Rhythmus	Wenn ein Rhythmus-Instrument ausgewählt ist [ACCENT]-Taster + [TEMPO/VALUE]-Regler.
bestimmen des Akzent des Bass-Sounds.	Wenn Bass ausgewählt ist: [ACCENT]-Taster + [TEMPO/VALUE]-Regler

# Anschließen an einen Rechner oder ein Mobilgerät

Sie können über eine USB-Verbindung Audio- und MIDI-Daten zwischen diesem Gerät und einem externen Gerät (Smartphone oder Tablet) austauschen.

Es ist nicht notwendig, einen Treiber auf dem Rechner bzw. einem anderen externen Gerät zu installieren (dieses Gerät unterstützt die USB Audio Device Class 2.0-Spezifikation).

Wenn Sie einen USB Hub verwenden, ist es möglich, dass Daten nicht direkt zwischen diesem Gerät und einem externen Gerät (Rechner, Mobilgerät) ausgetauscht werden können.

Verwenden Sie kein USB-Kabel, das nur für Aufladewecke gedacht ist. Über Aufladekabel können keine Daten übertragen werden. Für die korrekte Funktionalität der verwendeten apps kann keine Garantie übernommen werden.

\* Für die korrekte Funktionalität von Geräten mit Android-Betriebssystem kann keine Garantie übernommen werden.

## Ausschalten des AIRA LINK-Modus

1. **Halten Sie den [SHIFT]-Taster gedrückt und drücken Sie den [OCT+ (MENU)]-Taster.**
2. **Wählen Sie mit dem [TEMPO/ VALUE]-Regler "AIRA LINK" aus und drücken Sie den [C#] [ENTER)]-Taster.**

Der Parameterwert wird im Display angezeigt.

3. **Wählen Sie mit dem [TEMPO/ VALUE]-Regler "OFF" aus.**
4. **Drücken Sie den [C (EXIT)]-Taster, um wieder die Menü-Liste aufzurufen und drücken Sie dann erneut den [C (EXIT)]-Taster.**
5. **Schalten Sie das Gerät aus und nach kurzer Zeit wieder ein.**

## Anschließen an einen Rechner

Verwenden Sie das dem Gerät beigefügte USB Typ-C->USB Typ-A-Kabel oder ein handelsübliches USB Type-C->USB Typ-C-Kabel, um dieses Gerät mit einem Rechner zu verbinden.

## Anschließen an ein Mobilgerät

### Für iOS-Geräte mit Lightning-Anschluss

1. **Halten Sie den [C (EXIT)]-Taster gedrückt und schalten Sie das Gerät ein.**

Das Gerät wird im „battery-only“-Modus gestartet.

2. **Verwenden Sie einen von Apple hergestellten USB-Adapter (z.B. den Lightning-USB Camera-Adapter oder den Lightning-USB 3 Camera-Adapter).**
3. **Verwenden Sie das dem Gerät beigefügte USB Typ-C ->USB Typ-A-Kabel, um dieses mit dem USB-Adapter zu verbinden.**

\* Handelsübliche USB Typ-C->Lightning-Umwandlungskabel können nicht verwendet werden.

### Für iOS-Geräte mit USB Typ-C-Anschluss

Verwenden Sie ein handelsübliches USB Typ-C->USB Typ-C-Kabel, um das iOS-Gerät mit diesem Gerät zu verbinden.

In diesem Fall können Sie dieses Gerät über das iOS-Gerät mit Strom versorgen.

# Backup und Factory Reset

## Abrufen der Werksvoreinstellungen (Factory Reset)

Sie können die Einstellungen des T-8 wie folgt auf die Werksvoreinstellungen zurücksetzen.

1. **Halten Sie den [SLIDE(WRITE)]-Taster gedrückt und schalten Sie das Gerät ein.**

Die Anzeige "FREE" wird im Display angezeigt und der [ACCENT]-Taster blinkt.  
Wenn Sie den Vorgang abbrechen möchten, schalten Sie das Gerät aus.

2. **Drücken Sie den [ACCENT]-Taster.**

Der Factory Reset-Vorgang wird ausgeführt.

3. **Die Anzeige "done" erscheint und alle Taster-Anzeigen blinken. Schalten Sie das T-8 aus und nach kurzer Zeit wieder ein.**

## Erstellen und Zurückübertragen von Backup-Daten

### Backup

1. **Verbinden Sie das T-8 und den Rechner mithilfe eines USB-Kabels.**

2. **Halten Sie den [▶] (PLAY)-Taster gedrückt und schalten Sie das Gerät ein.**

Das Gerät benötigt ca. eine Minute, um betriebsbereit zu sein. Der Fortschritt wird über die Leucht-Anzeigen der Step-Taster angezeigt.

3. **Öffnen Sie am Rechner das Laufwerk "T-8".**

Im "BACKUP"-Ordner des "T-8"-Laufwerks finden Sie die Unterordner "BASS" und "RHYTHM". Diese beinhalten die Backup-Daten für die Bass- und Rhythm-Daten.

4. **Kopieren Sie die Backup-Dateien auf den Rechner.**

Kopieren Sie die Unterordner "BASS" und "RHYTHM", die sich im "BACKUP"-Ordner befinden.

5. **Wenn der Kopiervorgang abgeschlossen ist, melden Sie das USB-Laufwerk vom Rechner ab.**

### Windows 10/8/7

Klicken Sie mit der rechten Maustaste auf das "T-8"-Symbol und wählen Sie "Eject" (Auswerfen).

### MacOS

Ziehen Sie das "T-8"-Symbol auf den Papierkorb im Dock.

6. **Schalten Sie das T-8 aus.**

## Zurückübertragen der Daten (Restore)

1. **Folgen Sie den Bedienschritten 1–3 unter "Backup" und öffnen Sie dann am Rechner das Laufwerk "T-8".**

2. **Kopieren Sie die Unterordner "BASS" und "RHYTHM", die sich im "RESTORE"-Ordner des "T-8"-Laufwerks befinden.**

3. **Wenn der Kopiervorgang abgeschlossen ist, melden Sie das USB-Laufwerk vom Rechner ab.**

4. **Drücken Sie den [ACCENT]-Taster.**

Damit werden die in das Gerät übertragenen Daten wiederhergestellt.

5. **Wenn die Meldung "done" erscheint, schalten Sie das T-8 aus.**

# Technische Daten

<b>User Patterns</b>	64
<b>Step Sequencer</b>	Rhythmus-Instrumenten Parts x 6 Bass-Part x 132 Schritte
<b>INST Tone</b>	BASS DRUMSNARE DRUMHAND CLAP TOM CLOSED HI HAT OPEN HI HAT BASS
<b>Effekte</b>	DELAY, REVERB, OVERDRIVE, SIDE CHAIN
<b>Display</b>	7 Segmente, 4 Zeichen (LED)
<b>Anschlüsse</b>	SYNC (IN, OUT)-Buchsen: Miniklinke MIX (IN, OUT) / PHONES-Buchsen: Stereo-Miniklinke MIDI (IN, OUT)-Buchsen: Stereo-Miniklinke USB-Anschluss: USB Typ-C® (Audio, MIDI)
<b>Stromversorgung</b>	Wieder aufladbare Lithiumionen-Batterie über den USB-Anschluss (USB Bus Power)
<b>Stromverbrauch</b>	500 mA
<b>Lebensdauer der Batterien bei Dauerbetrieb</b>	ca. 4,5 Stunden  * Diese Angaben sind variabel und abhängig von den tatsächlichen Umgebungsbedingungen.
<b>Aufladezeit der Batterie</b>	ca. 3 Stunden  * Verwenden Sie für das Aufladen dieses Geräts entweder einen USB-Anschluss des Rechners oder einen handelsüblichen USB-Netzadapter (5 V, 500 mA oder stärker).
<b>Abmessungen</b>	188 (W) x 106 (D) x 36,2 (H) mm
<b>Gewicht (mit Batterie)</b>	310 g
<b>Beigefügtes Zubehör</b>	Informationsblatt "Read Me First" USB Type C -> USB Typ-A-Kabel

# Signalfluss-Diagramm

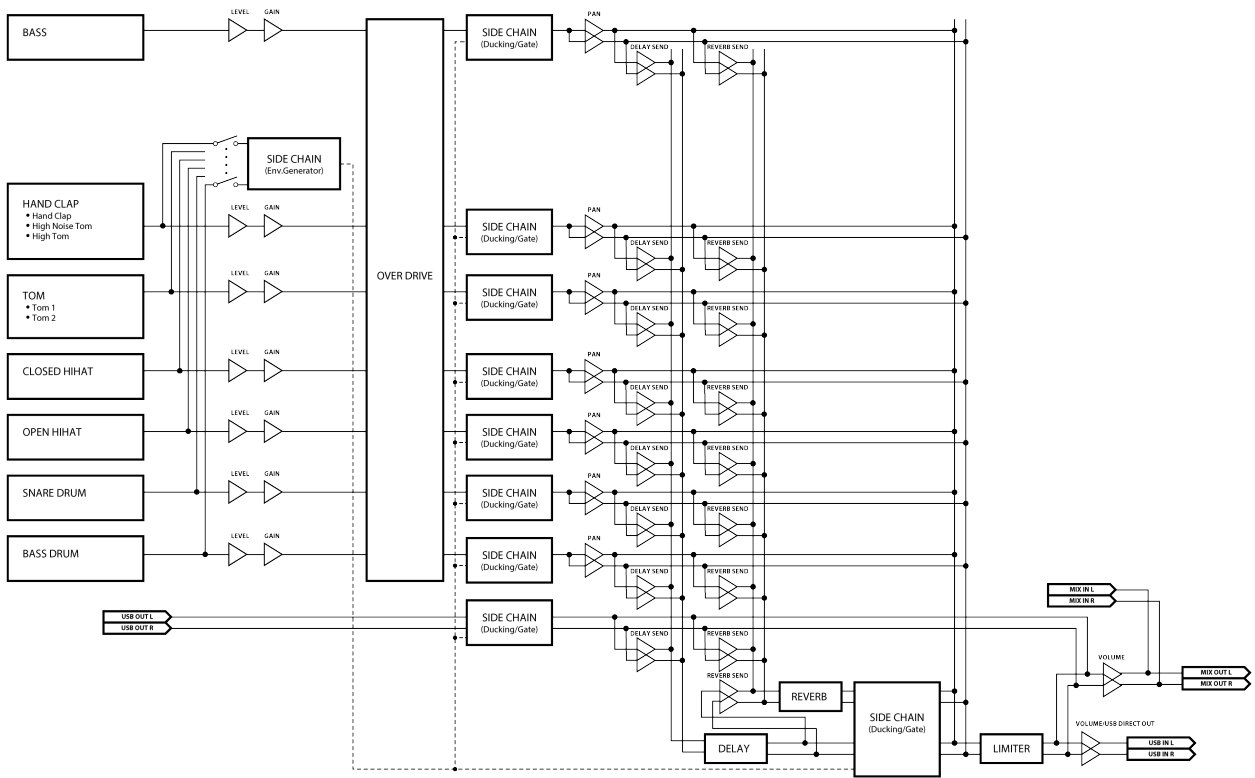

# MIDI-Implementationstabelle

AIRA Compact

Model:T-8

Date: Feb. 7, 2022

Version 1.02

Function		Transmitted	Recognized	Remarks
Basic Channel	Default	2 (Bass), 10 (Rhythm), 16 (PC)	2 (Bass), 10 (Rhythm), 16 (PC)	Memorized
	Changed	1-16, OFF	1-16, OFF	
Mode	Default	Mode 3	Mode 3	
	Messages	x	x	
	Altered	x	x	
Note Number	: True Voice	12-96 (Bass), *1 (Rhythm) *****	12-96 (Bass), *1 (Rhythm) 0-127	
Velocity	Note On	o	o	
	Note Off	o	o	
After Touch	Key's	x	x	
	Channel's	x	x	
Pitch Bend		x	x	
Control Change		x	x	
Program Change		o	o	
	: True Number	0-63	0-63	
System Exclusive		x	x	
System Common	: Song Position	x	x	
	: Song Select	x	x	
	: Tune Request	x	x	
System Real Time	: Clock	o	o	
	: Start	o	o	
	: Continue	x	o	
	: Stop	o	o	
Aux Message	: All Sound Off	o	o	Transmitted: MIDI OFFLINE
	: Reset All Controllers	x	x	
	: All Notes Off	x	o	
	: Omni Mode Off	x	x	
	: Omni Mode On	x	x	
	: Mono Mode On	x	x	
	: Poly Mode On	x	x	
: Active Sensing	o	o		
: System Reset	x	x		

\*1 Rhythm Inst Note Number

Inst	Tx Note Number	Rx Note Number
BASS DRUM	36	35, 36
SNARE DRUM	38	38, 40
HAND CLAP	50	48, 50
TOM	47	45, 47
CLOSED HIHAT	42	42, 44
OPEN HIHAT	46	46

**T-8**

01

Bedienungsanleitung

©2022 Roland Corporation